

KOHDEVALAISIN KIINTEÄLLÄ LINSSILLÄ

KVP-A2190 20 | 25

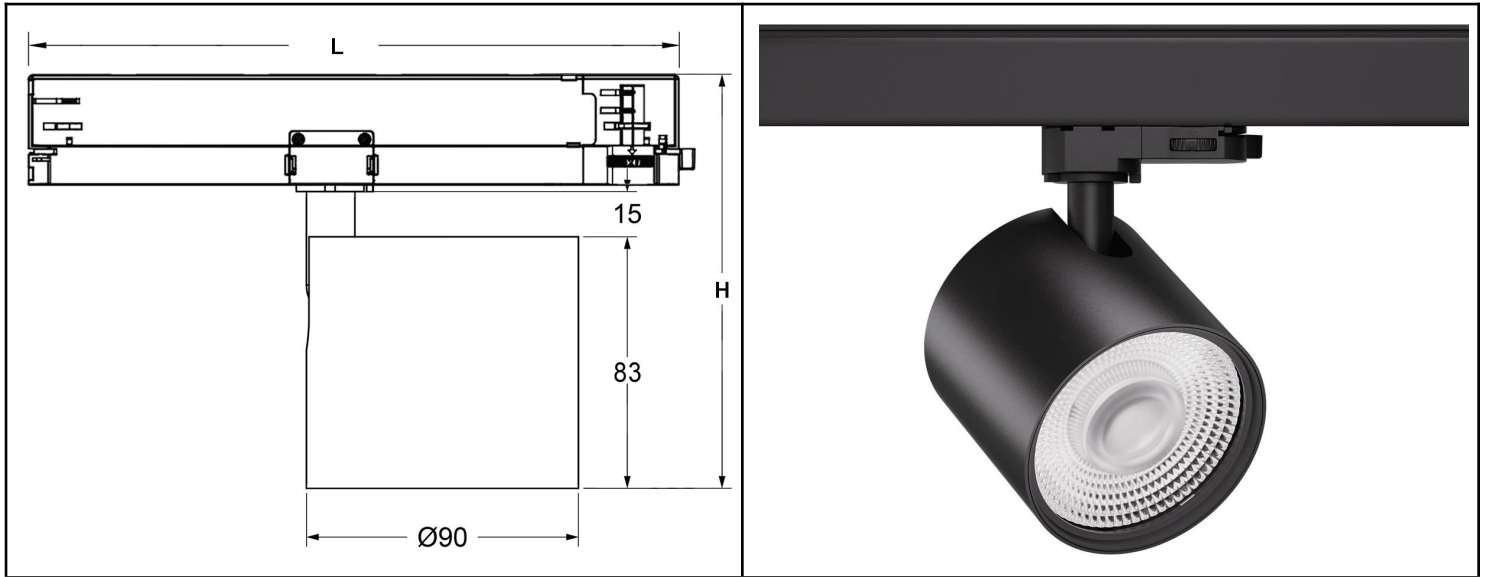

TUOTEVAIHTOEHDOT

Tuotekoodi	Himmennys	Teho W	Lumenit	Väriämpötila	CRI	Asennus	Koko Φ x H mm
A2190 ONF	ON/OFF	20	2000	2700/3000/4000 K	97	2/ 3 /4 johdon kiskoadapteri	90 x 142
A2190 TRB	TRIAC himmennys						
A2190 DOL	Himmennys valaisimessa						
A2190 DCT	Himmennys valaisimessa						
A2190 DAI	TRIAC himmennys	25	2500	2700/3000/4000 K	97	4/6 johdon kiskoadapteri	162 x 145
A2190 INT	Ei himmennystä					vain 4 johdon kiskoadapteri	250 x 143
A2190 TRI	TRIAC himmennys						186 x 150
A2190 DOA	1-10V himmennys adapterissa					6 johdon kiskoadapteri	255 x 148
A2190 CAB	CASAMBI						
A2190 DAB	DALI						
A2190 RFC	RF 2.4G kaukosäädin	20	1600	2700~5700 K	90	2/ 3 /4 johdon kiskoadapteri	220 x 175
A2190 CAC	CASAMBI						

Saatavilla lisävarusteita hunajakkeno, suuntaläpät, pehmentävä linssin suojus, snoot, soikea ja leveä linssin suojus.



KOHDEVALAISIN KIINTEÄLLÄ LINSSILLÄ

KVP-A2190 20 | 25

TUOTETIEDOT

Valaisintyyppi	kohdevalaisin
Käyttöympäristö	sisäkäyttöön
Rungon materiaali	alumiini
Rungon väri	mattamusta / valkoinen
Käyttölämpötila	-20 ~ +40°C
Mitat	∅ 62mm K 98 mm
Takuu	5 vuotta
Valaistuskulma	15° / 24° / 36° / 60°
Tulojännite	AC 220 - 240 V
Teho	20 25 W
Tehokerroin	>0.92
Elinkaari	50 000 tuntia
Sertifikaatit	CE-EMC, ROHS



SOVELTUVUUS

- museot, taidegalleriat, näyttelytilat
- myymälät ja putiikit
- kahvilat ja ravintolat

OMINAISUUDET

- taidegalleriatason valaistukseen
- valaistuskulmat 15° / 24° / 36° / 60°
- useita erilaisia vaihtoehtoja himmennykseen

Tiedot ovat vain viitteellisiä, pidätämme oikeuden tehdä muutoksia tuotteidemme parantamiseksi.